



とよやま

広報



2月18日(木)、社会教育センターで生涯学習講座「パン＆デザート教室」を開催しました。講師の手ほどきのもと、生地の厚さや具材の量に気をつけながらカレーパンとドーナツを作りました。

● 特集

P2 地震の備えは大丈夫？

● 町政あんない

P4 還付金詐欺が多発

P5 介護予防を手厚く

P6 シアトル文化トーク

P7 第8回とよやまエアポートビューマラソン

P8 県知事表彰を受章

● 情報コーナー

P9 夏ダイヤ4往復増加



豊山町マスコットキャラクター
ちくうじん
地空人くん

豊山町

<http://www.town.toyoyama.lg.jp/>

特集 東日本大震災から5年

地震の備えは大丈夫?



写真提供 東松島市

特集

東日本大震災から五年を迎えます。災害の発生に備え、日頃から、十分な「防災力」を身につけることで、被害を予防したり軽減したりすることができまます。今月号の「特集」をきっかけに災害に備えて何が必要か、あらためて確認してください。

防災力は

「自助・共助・公助」

災害はいつどこで起こるか分からず、ひとたび発生すれば人々の生活に甚大な被害をもたらします。南海トラフ地震の三十年以内に発生する確率は六十〜七十%とされています。「三十年以内」とは、「三十年後」ではなく、今の瞬間、地震が発生しても不思議ではないことを意味しています。

大規模災害時に備え、行政による「公助」の強化に努めています。さらに自分の身は自分で守る「自助」、地域や身近にいる人どうしが助け合う「共助」を高めることが、災害による被害を少なくするための大きな力になります。

「自助」を高める

① 防災備蓄品を準備

一人ひとりが防災に関する高い意識を持ち、具体的に行動することは、自分自身や家族、地域の人の命を守ることにもつながります。身のまわりの人を助けるには、まず自分自身が無事であればなりません。

自宅が被災したときは、避難所など安全な場所に避難し、そこで避難生活を送ることになります。次のページの図を参考にいざというときに持ち出せるもの（非常持出品）をまとめて袋に詰めるなどの準備をしておきましょう。また、備蓄食糧は一週間分以上用意することが望ましいです。

② 家具の転倒防止

大規模な地震が発生した場合、室内の家具の転倒や家電、生活道具などの落下が起こる可能性があります。いざという時に、命を守り、避難の妨げにならないように家具の配置を見直したうえで、図のように家具を固定することが大切です。

【家具の固定などのポイント】

① リビングなど長い時間を過ごす部屋や寝室にはできるだけ家具を置かない。

② 固定する際には家具の重量と壁の強度を確かめて、それに見合う方法で固定する。

③ 避難路となる廊下や玄関をふさがないようにする。

④ 窓や家具に使われているガラスで怪我をしないために飛散防止対策をする。

家具転倒防止対策の一例

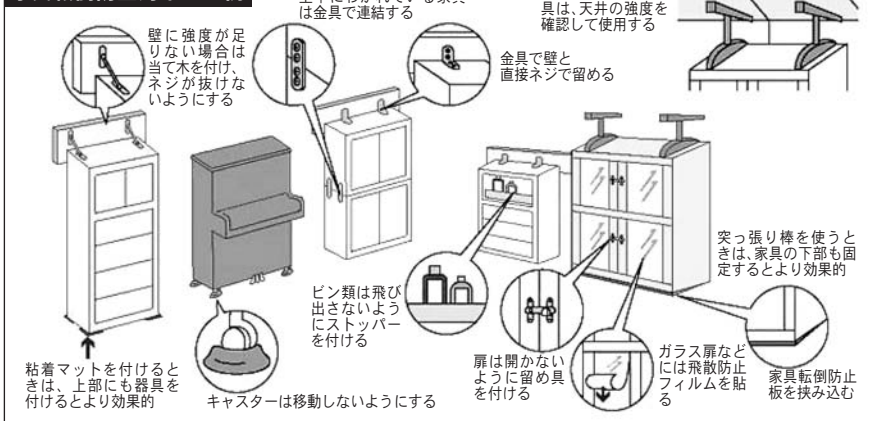

⑤ 食器棚などの扉は、中身が飛び出さないように固定する。

⑥ キャスター付きの家具は車輪の移動防止措置をする。

③ 防災メールへの登録

町では、避難所や、地震などに関する情報をメールで配信する防災メールのサービスを行っています。登録料は無料です。（メールの送受信に係る

通信料は利用者負担となります。)

〔登録方法〕

下のQRコードを携帯電話で読み取るか直接メールアドレスを入力していただき、空メールを送信してください。返信されたメールに従って登録すれば完了です。

▶メールアドレス



t-toyoyama@sg-m.jp

『共助』を高める
自主防災会の活動に参加

自主防災会は、大規模な災害が発生したとき、被害を最小限に抑えるために、地域で自主的な判断により防災活動を行うための組織です。本町には、各小学校区に自主防災会があります。回覧板などで防災訓



非常持出品・備蓄品

非常持出品

情報収集用品



貴重品など



その他



食料など備蓄品



備蓄品

医薬品・清潔環境



あとと便利な物



特集

『公助』を高める
役場職員の図上訓練

練・救命講習会などの情報をお知らせしますので、積極的に参加してください。いつどんなときに、助ける側、助けられる側になるかわかりません。普段から顔の見える関係をつくり、近所づきあいを大切にするのが地域防災力を高めることにつながります。



本町においては、防災対策の必要性の高まりを受け、平成二十七年より「防災安全課」を新設しました。風水害をはじめとする、あらゆる災害から町民の生命や財産を守るため、危機管理体制の強化を図っています。今年度は、一月二十二日（金）に職員を対象とした図上訓練を実施しました。南海トラフ巨大地震が発生し、町は震度六弱の地震に見舞われたと想定。職員は、部署ごとに図上シミュレーションを行い、状況や住民の要望を地図やホワイトボードにまとめ、対応方法を検討するなどしました。今後も引き続き、職員の防災力を高める訓練を実施していきます。

今から備える

大地震や豪雨などの自然災害の発生は、人間の力では食い止めることはできません。しかし、災害による被害は、私たちの日頃の努力によって減らすことが可能です。

災害が起きてからでは間に合いません。平時から、「自分でできること」、「家族でできること」、「近所と力を合わせてできること」などについて考え、いつくるかわからない災害に備えておくことが大切です。

消防指令車を更新

1月13日(水)に愛知県共済生活協同組合から、消防活動に資するため、消防指令車の寄贈を受けました。寄贈された新車両は、火災現場での指揮や火災予防、広報活動などに活用させていただきます。



28 ▼ 問合せ 防災安全課 防災安全係 ☎ 0355

還付金詐欺が多発

愛知県内で平成27年に発生した振り込め詐欺などの「特殊詐欺」は、過去最多となり、被害総額は30億円を超えました。町内においても、役場や金融機関などの職員を名乗った「還付金詐欺」が発生しました。さらに今年に入って「オレオレ詐欺」も発生しています。医療費の還付や過払金の払い戻しなどの手続にATMを使うことはありません。

還付金詐欺の手口

- ① 役場などの公的機関を名乗った電話がかかってきます。「医療費の還付金があります。」
「手続の為、フリーダイヤルへ電話をしてください。」
「還付の手続は今日までしかできません。」
- ② 告げられた電話番号に電話すると「還付金がありますので、携帯電話を持って、ATMへ行ってください。ATMに着いたら電話をください」とコンビニエンスストアやショッピングセンターなどのATMへ誘導します。
- ③ 携帯電話で言葉巧みにATMの操作を指示し、還付を受けるどころか気付かないうちに犯人の口座にお金を振り込ませます。

被害に遭わないために

- ① 還付手続はATMではできません。
- ② 必ず犯人が名乗った官公庁等の連絡先電話番号を自分で調べて、直接電話をして確認してください。
- ③ 犯人が電話するよう指示した番号はフリーダイヤル番号の場合があります。フリーダイヤルだからといって安易に信じないようにしてください。
- ④ 1人で判断せず、必ず家族や警察に相談してください。

▶問合せ 西枇杷島警察署刑事課 ☎052・501・0110、防災安全課防災安全係 ☎28・0355

国勢調査 県下3番目の伸び

昨年十月一日現在で実施した国勢調査の速報集計がまとまりました。本町の人口は一万五千八百十三人、世帯数は六千八百一十一世帯でした。

大正九年に初めて国勢調査を実施して以来、最も多い人口・世帯数となりました。人口の増加率は五・四%で、県内五十四市町村のうち三番目に高い伸びでした。

詳細な集計は、国の集計がまとまり

次第順次公表されます。皆さまの調査へのご協力に感謝申し上げます。

▼問合せ 総務課企画財政・情報係 ☎28・0913

飼い主のルールとマナー

- ▽住みよいまちづくりのために、ペットの飼い主の方はルールやマナーを守ってください。
- ▽犬の散歩の際には、必ずリード（引き綱）をつけてください。
- ▽犬の放し飼いはやめてください。
- ▽無駄吠えをしないようにしつけてください。

▽フンの後始末は、飼い主が責任をもって行なってください。尿は、散歩時に水のペットボトルを携帯し、洗い流すような心がけてください。また、公園の砂場や他人の家の前などではフン・尿をさせないようにしつけてください。

▽飼い主のいない猫などには無責任に餌を与えないでください。

▼問合せ 住民課環境保全係 ☎28・0916 ※犬の飼い方やしつけなどの相談は、愛知県動物保護管理センター尾張支所で受けられます。☎0586・78・2595

非常勤職員募集

	非常勤保育士	非常勤事務員	非常勤調理員
業務内容	町立保育園における保育業務	旧社会教育センターにおける事務 月図書室における事務	学校給食センターの調理業務
募集人員	若干名	各1名	若干名
勤務日	月曜日～金曜日(祝日等を除く) 年に数回土曜日勤務があります。	火曜日～日曜日(月曜日休みのうち3日間)	春、夏、冬休みを除く月曜日～金曜日(祝日等を除く)
勤務時間	下記①～④から選択できます。 ①午前8時30分～午後4時15分 ②午前10時45分～午後5時30分 ③午前11時45分～午後6時30分 ④午後3時30分～午後6時30分	①午前8時30分～午後4時30分 ②午前10時00分～午後6時30分 金曜日は午前10時～午後6時 または午後6時～午後9時	午前8時30分～午後3時30分
賃金	①時間給1,070円 ②③時間給1,020円 (午後3時30分以降は1,120円) ④時間給1,120円 交通費は2km以上別途支給	時間給870円 交通費は2km以上別途支給	時間給870円 交通費は2km以上別途支給
その他の条件	豊山町非常勤職員等に関する取扱要綱によります。町内在住者は自動車通勤不可。65歳までの方。		
応募資格	保育士の有資格者で4月1日から勤務できる方	4月1日から勤務できる方	4月7日から勤務できる方
提出書類	市販の履歴書(写真付き)・保育士証の写し	市販の履歴書(写真付き)	市販の履歴書(写真付き)
申込み	3月15日(火)までに役場1階5番窓口福祉課子育て支援係に持参するか郵送してください。郵送の場合は3月15日(火)までの消印有効です。 郵送先:〒480-0292(所在地記載不要)豊山町福祉課子育て支援係	3月15日(火)までに豊山町社会教育センター事務室に持参するか郵送してください。郵送の場合は3月15日(火)までの消印有効です。 郵送先:〒480-0202 豊山町大字豊場字和合72番地 豊山町社会教育センター	3月15日(火)までに役場3階9番窓口教育委員会事務局学校教育係に持参するか郵送してください。郵送の場合は3月15日(火)までの消印有効です。 郵送先:〒480-0292(所在地記載不要)豊山町教育委員会事務局学校教育係
問合せ	福祉課子育て支援係 28・0936	社会教育センター 28・5335	教育委員会事務局学校教育係 28・2211

4月～ 介護予防を手厚く

町は、高齢者になるべく介護を必要としない暮らしをおくることができるようにするため、4月から新たに「介護予防・日常生活支援総合事業(総合事業)」を開始します。これにより、介護保険の認定を受けていなくても、一人ひとりの生活に合わせた柔軟なサービスを利用することができます。

これまで要支援1・2に認定されていた方が「介護予防給付」として受けていた全国一律

のサービスのうち、「訪問型サービス(ヘルパーサービス)」と「通所型サービス(デイサービス)」は、「総合事業」に移行します。

これにより、要支援認定を受けていない方でも同様のサービスを受けられるようになります。さらに、シルバー人材センターによる掃除、洗濯など、町独自のサービスを新たに設けることにより、介護予防事業を手厚くします。

▶問合せ 地域包括支援センター 28・0932

新しい事業と対象者(色塗り箇所が新しい事業・対象者です。)

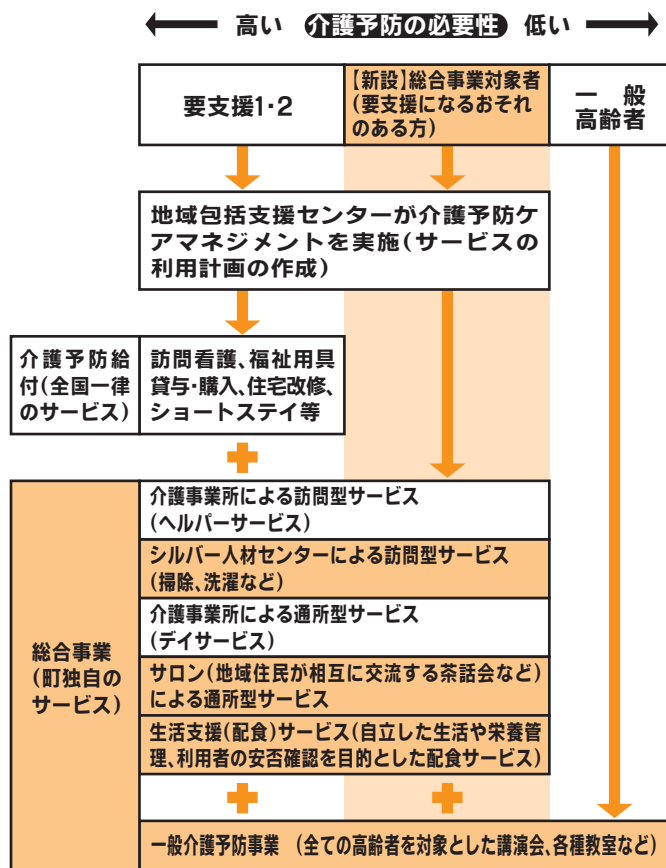

総合事業を利用するには

地域包括支援センターか役場1階3番窓口保険課高齢者・介護係にご相談ください。チェックリストによりおからだの状態などの質問をして、対象者に該当するか判定をします。その後、ケアマネジャーが面談して詳しく聞き取りをします。

現在、要支援認定の方は

大きな変更はありません。要支援認定の更新時、利用できるサービスの選択の幅が広がります。訪問介護・通所介護のみを受ける方は、要支援認定を受けなくてもチェックリストによる判定でサービスを受けられるようになります。

要介護1～5の方は

要介護認定の手續に変更はありません。今までどおり、ケアマネジャーに相談してください。

障がい者福祉タクシー制度

障がいをお持ちの方向けの福祉タクシー制度についても、3月22日(火)から、新年度分の申請受付を開始します。

▶対象者 ①障害者手帳1～3級の方、②療育手帳A・B判定の方、③精神障害者保健福祉手帳をお持ちの方、④難病のうち特定疾患治療研究事業の対象疾患に患している方、⑤障害者等ケア会議が必要と認めた方 ▶申請方法 申請書、印鑑、手帳をお持ちの上、役場1階5番窓口福祉課で申請してください。①～③に該当する方は、3月下旬に申請書を郵送します ▶問合せ 福祉課福祉係 28・0912

28・0100

▼問合せ 保険課高齢者・介護係

には、三月下旬に申請書を郵送します。

▼申請方法 いずれの制度も、申請書、印鑑、介護保険被保険者証をお持ちの上、役場一階三番窓口保険課で申請してください。現在助成を受けている方には、三月下旬に申請書を郵送します。

料の滞納がない方

▼対象者 ▼介護用品購入費助成制度 要介護・要支援認定者(介護保険料の滞納がない方)を常時在宅で介護している町内在住の方 ▼福祉タクシー制度 自力で通院や買物などに行くことが困難な要介護・要支援認定者で、介護保険

料の滞納がない方

介護用品購入費助成制度・福祉タクシー制度は、従来と同様です。三月二十二日(火)から、新年度分の申請受付を開始します。

3/22～

介護用品・福祉タクシー申請受付

3/19 多文化共生交流会

シアトル文化トーク

本町で最終組立が行われている、国産初のジェット旅客機MRJ。そのアメリカにおける開発拠点がシアトルにおかれました。

シアトルは、ボーイング社の工場や4つの空港があるなど、航空機産業の発展したまちです。

本町とゆかりの深いシアトルの文化や生活について、シアトル出身の国際交流員が、自身の生活や体験談を交えながらお届けします。



- ▶と き 3月19日(土)
午前10時～午前11時30分
- ▶ところ 社会教育センター3階
視聴覚室
- ▶講師 愛知県 国際交流員
ブレイデン・ベナイト氏
- ▶入場料 無料
- ▶申込方法 電話・ファクス・メール等でお気軽にお申し込みください。お名前・ご住所・連絡先と参加者数をお知らせください。申込者多数の場合は、抽選となります。(締切：3月16日(水))
- ▶申込み・問合せ 総務課企画財政・情報係
☎28・0913 FAX 29・1177
- ▶メール kikaku@town.toyoyama.lg.jp

ふれあいひろば発表会・作品展

「ふれあいひろば」は、子どもたちと保護者や地域の方が世代を超えて活動するクラブ活動です。クラブによる発表会や作品展を開催します。

発表会

太鼓、三味線、民謡太鼓、ハンドベルなどのクラブが合同で発表会を行います。ご家族やお友達、お誘い合わせの上、ご来場ください。入場は無料です。

作品展

編み物クラブが作品展を開催します。一本の糸から編み上げる独創的な作品の数々をご覧ください▼と き 三月十二日(土)～二十六日(土)▼ところ 社会教育センター ロビー

す▼と き 三月二十六日(土) 午前十時～十一時三十分▼ところ 社会教育センター3階 和室

▼問合せ 教育委員会事務局生涯学習係 ☎28・0396

就学通知を送付

入学する小中学校を指定した「就学通知書」を一月に送付しました。外国籍で入学を希望し学校教育係に申請していない方や、転居予定の方などはご連絡ください▼対象▽小学一年生 平成二十一年四月二日～二十二年四月一日生まれ▽中学一年生 平成十五年四月二日～十六年四月一日生まれ▼問合せ 教育委員会事務局学校教育係 ☎28・2211

学用品費を援助

小中学校に通う児童生徒の学用品の購入や給食、修学旅行など就学のため必要な費用でお困りの方に、その費用の一部を援助します。援助を受けるこ

春休み 児童館イベント情報

3/25 体操教室

講師の先生がマットを使った体操を教えてください。当日は、動きやすい服装で来てください。

- ▶と き 3月25日(金)
午前10時～正午
- ▶ところ しいの木児童センター
- ▶対象 小学1年生～4年生
- ▶定員 25名(定員になり次第締切り)
- ▶持ち物 お茶(水分補給のため)、タオル
- ▶問合せ しいの木児童センター ☎39・0114

3/30 ドラムサークル教室

ドラムや打楽器をみんなと一緒に演奏し、リズムアンサンブルを楽しみます。

- ▶と き 3月30日(水)
午後1時30分～午後3時
- ▶ところ しいの木児童センター
- ▶対象 小学生
- ▶定員 30名(定員になり次第締切り)
- ▶問合せ しいの木児童センター ☎39・0114

3/9 サロンコンサート

～ヴァイオリンとハープの
ロマンティックな音楽会～

お昼休みのひととき、楽しいミニ・コンサートです。入場料無料、申込み不要です。お子様連れでもお気軽にお越しください。

- ▶と き 3月9日(水) 午後0時15分～午後1時
- ▶ところ 社会教育センター2階 ホール
- ▶出演 河村真野(ヴァイオリン)、高田知子(ハープ)
- ▶問合せ 教育委員会事務局生涯学習係 ☎28・0396

とができるのは、経済的な理由で就学のための費用が負担できないと認められる場合(町民税非課税世帯など)です。申請方法などは、教育委員会にお問い合わせください▼問合せ 教育委員会事務局学校教育係 ☎28・2211

3/6 第8回とよやまエアポートビューマラソン

第8回とよやまエアポートビューマラソンを開催します(雨天決行)。神明公園に応援にお越しください。当日は豊山町商工会による朝市も開催されます。

- ▶とき 3月6日(日)
開会式 午前8時40分
競技開始 午前9時10分
- ▶ところ 航空館boon駐車場⇄大山川堤防道路
- ▶問合せ 豊山町体育協会 28・2212

とよやま朝市～in神明公園～

- 商工会主催のとよやま朝市をエアポートビューマラソン会場で開催します。ぜひお越しください。
- ▶とき 3月6日(日) 午前9時～正午頃(小雨決行)
 - ▶ところ 神明公園内航空館boon西側
 - ▶問合せ 豊山町商工会 28・3800 FAX29・1183

交通規制にご協力を

マラソンの開催に伴い、図のとおり神明公園周辺と大山川右岸・左岸堤防道路(神明橋～めぐみ橋区間)の町道の車両(自動車・自転車)の通行を規制します。交通規制区間周辺にお住まいの方や、付近を通行される方々には、ご不便をおかけします。迂回などのご協力をお願いします。▶問合せ 豊山町体育協会 ☎28・2212



規制時間：
午前8時55分頃～
午前11時50分頃
(競技の進行やコース上の走者の状況などによって、順次規制を解除していきます。)

神明公園へはシャトルバスのご利用を

社会教育センター～役場～神明公園を往復するシャトルバスを運行します。どなたでも無料でお乗りいただけます。
▶運行時間 午前7時～午後0時30分

タウンバス「航空館boon」バス停の休止

マラソンによる交通規制に伴い、3月6日(日)のとよやまタウンバスの一部の便は、迂回運行や起終点の変更を行います。▶問合せ あおい交通(株) ☎77・6347

南ルート 名古屋栄行き

以下の便は、「青山江川」バス停からの始発になります。

バス停	時刻		
航空館boon(運休)	9:13	10:13	11:13
青山江川(始発)	9:16	10:16	11:16

南ルート 航空館boon行き

以下の便は、「青山江川」バス停が終点になります。

バス停	時刻	
青山江川(終点)	10:37	11:37
航空館boon(運休)	10:41	11:41

北ルート 北部市場東行き

以下の便は、「航空館boon」バス停に停まりません。

バス停	時刻		
小牧市武道館北	9:05	10:20	11:35
航空館boon(運休)	9:11	10:26	11:41
八剣神社	9:12	10:27	11:42

北ルート 小牧市役所行き

以下の便は、「航空館boon」バス停に停まりません。

バス停	時刻	
八剣神社	9:43	10:58
航空館boon(運休)	9:44	10:59
小牧市武道館北	9:49	11:04

3/13 名古屋ウィメンズマラソンに伴う タウンバス起終点の変更

3月13日(日)、名古屋市内にて開催される名古屋ウィメンズマラソンなどによる交通規制に伴い、とよやまタウンバス南ルートの一部の便は、「黒川」バス停が始発・終点となります。▶問合せ あおい交通(株) ☎77・6347

南ルート 名古屋栄行き

バス停	時刻					
黒川(終点)	9:43	10:43	11:43	12:43	14:13	15:13
愛知県庁前(運休)	9:48	10:48	11:48	12:48	14:18	15:18
名古屋栄(運休)	9:55	10:55	11:55	12:55	14:25	15:25

南ルート 航空館boon行き

バス停	時刻						
名古屋栄(運休)	10:00	11:00	12:00	13:00	14:30	15:30	
愛知県庁前(運休)	10:06	11:06	12:06	13:06	14:36	15:36	
黒川(始発)	10:14	11:14	12:14	13:14	14:44	15:44	

交通災害共済申込受付

交通災害共済は、加入者の皆様がお互いの助け合いにより交通事故で死傷された方に見舞金を贈る制度です。平成二十七年年度の加入世帯には、三月上旬までに加入用紙を郵送します。新規で加入を希望される方は、加入用紙を郵送か役場三階十一番窓口防災安全課でお渡ししますので、お問い合わせください。▼加入資格 四月一日現在で豊山町の住民基本台帳に記録されている方(平成二十八年三月三十一日以前に転出する方は加入できません)▼加入手続 加入用紙に会費を添えて指定金融機関にお申し込みください▼会費(掛金) 年額五百円(九月三十日以後に加入される場合は、三百円)ただし、中学生以下(平成十三年四月二日以後生まれ)と七十歳以上(昭和二十一年四月二日以前生まれ)の方は、半額の二百五十円で加入できます(九月三十日以後に加入される場合は百五十円)▼共済期間 四月一日(金)から平成二十九年三月三十一日(金)まで(四月二日以後の加入者は、会費を納入した日の翌日から起算)※加入後は、町外に転出しても共済期間中は有効です▼対象となる交通事故 国内で発生した交通事故▼請求期間 交通事故のあった日から二年以内▼問合せ 防災安全課 防災安全係 ☎28・0355

県知事表彰を受章

長年に渡り統計調査員として各種統計調査に従事された、黒木イツ子さんが愛知県知事から表彰されました。統計調査への功労が認められたものです。



▼問合せ 総務課企画財政・情報係
☎28・0913

資源分別収集のルール

資源分別収集は、ルールを守らないと資源として再生することができなくなります。また、他の人に迷惑をかける原因にもなります。必ず次のルールを守ってください。

▽分別して出す 指定された収集かごに分別して出してください。

▽汚れたまま出さない 容器は、軽く洗い「程・キヤップ」は取ってください。
▽決められた日時に出す 夜間に出すと近隣の迷惑になります。

▼問合せ 住民課環境保全係 ☎28・0916

国民年金学生納付特例制度

学生の方で国民年金保険料を納めることが困難なときは、学生納付特例の申請ができます。申請が承認された場合は、保険料の納付が猶予され、申請年度から十年間は支払いが可能になります。ただし、所得制限があるため、承認されない場合もあります。

平成二十七年に学生納付特例を承認された方で、平成二十八年度も同じ学校に在籍する方には、三月末ごろ日本年金機構より、「学生納付特例申請書（はがき）」が郵送されます。必要

事項を記入し返送することにより学生納付特例の申請ができます▼申請に必要なもの 年金手帳、学生証か学生証の写し（両面）※代理人が申請される場合は、印鑑と本人確認書類（運転免許証等）も必要になります▼申請場所 役場一階二番窓口住民課住民・年金係

▼問合せ 住民課住民・年金係 ☎28・0966

下水道計画変更の縦覧

町では、公共下水道事業計画を変更するため、次のとおり事業計画（案）の縦覧を行います。この案に意見のある方は、縦覧期間満了の日までに町に

対して意見書を提出することができます▼縦覧期間 三月七日（月）～二十二日（火）※休日を除く開庁時間▼縦覧場所 役場二階七番窓口建設課▼問合せ 建設課下水道係 ☎28・0940

「町長との対話」を行います

町長が住民の方々から直接、町政に関してご意見を聴く機会です。

一組につき、三十分の時間で、町長とお話ししていただきます。

▼とき 三月二十四日（木）午前九時～正午▼ところ 役場一階 監査委員室▼対象 町内に在住・在勤の個人または五人までの団体▼募集数 六組（応募者多数の場合は抽選）▼締切り 三月十日（木）▼申込み・問合せ 総務課企画財政・情報係 ☎28・0913

相談

●よろず相談

とき 3月16日（水）午後1時～午後3時
ところ 役場3階 会議室3
相談員 行政相談委員
人権擁護委員
問合せ 総務課総務・人事係 28・6003
福祉課福祉係 28・0912

●消費生活相談

とき 3月16日（水）午後1時～午後3時
ところ 役場3階 会議室3
相談員 消費生活相談員
◎北名古屋・清須市の各相談もご利用できます。詳しくはお問い合わせください。
問合せ 地域振興課地域振興係 28・2463

●心配ごと相談

とき 3月15日（火）午後1時30分～午後3時
ところ 総合福祉センター
しいの木2階 相談室
相談員 民生児童委員
問合せ 社会福祉協議会 29・0002

●いのちの相談

「いのちの電話」（通話無料）
受付時間 毎月10日
午前8時～翌日の午前8時
0120・738・556
「名古屋いのちの電話」（通話有料）
受付期間 24時間いつでも
052・931・4343
問合せ 福祉課福祉係 28・0912

●教育相談

とき 月曜日～金曜日（祝日除く）
午前9時～午後4時
0120・28・7867
ところ 新栄学習等供用施設
相談員 町教育相談員
問合せ 教育委員会事務局学校教育係
28・2211

●家庭児童相談（要予約）

とき 3月18日（金）午後1時～午後3時
ところ 保健センター2階 研修室
相談員 愛知県家庭相談員
問合せ 保健センター 28・3150

●家庭教育相談

対象 町内に在住の方で高校生以下のお子様をお持ちの方
とき 3月2日（水）午前10時～午前11時30分
ところ 監査委員室
※申込不要・事前予約可
問合せ 教育委員会事務局生涯学習係
28・0396

●子育て相談

とき 月曜日～金曜日（祝日除く）
午前10時～午後3時
ところ 各保育園
相談員 町保育士
問合せ 豊山保育園 28・2888
富士保育園 28・3459
青山保育園 28・3562

●身体障がい者等相談

とき 3月8日（火）午前10時～午前11時30分
ところ 総合福祉センター
しいの木2階 相談室
39・0776（電話相談可）
相談員 身体障害者相談員
問合せ 福祉課福祉係 28・0912

●障がい者就業相談（要予約）

とき 3月24日（木）午後1時～あるいは午後3時～
ところ 役場1階 相談室
尾張中部障害者就業・生活支援センター職員
問合せ 福祉課福祉係 28・0912

●母子家庭自立支援・就業相談

とき 3月8日（火）午前10時～午後3時30分
ところ 役場1階 相談室
相談員 愛知県母子自立支援員
問合せ 福祉課福祉係 28・0912

●女性相談（要予約）

とき 3月17日（木）午前10時～午後3時30分
ところ 役場1階 相談室
相談員 愛知県女性相談員
問合せ 福祉課福祉係 28・0912



INFORMATION

情報コーナー



ここでは、国や県などの情報をまとめてお知らせします。

不動産無料相談

不動産に関する取引と悩みごとの相談をお受けします。秘密は厳守します。

▼とき 三月十七日(木) 午後一時～午後四時

▼ところ 北名古屋市社会福祉協議会本所一階 相談室

▼問合せ 公益社団法人愛知県宅地建物取引業協会 西尾張支部 0586・81・3344 FAX 0586・81・3354

国税局税務職員募集

国税局税務職員を募集します。

▼受験資格 ①昭和六十一年四月二日～平成七年四月一日生まれの方
②平成七年四月二日以降生まれの方で次に掲げる方

・大学を卒業した方か、平成二十九年三月までに卒業する見込みの方
・人事院が右記に掲げる方と同等の資格があると認める方

▼申込期間▽インターネットの場合 四月一日(金)午前九時～四月十三日(水)受信有効

▽郵送か持参の場合 四月一日(金)～四月四日(月)※郵送の場合は四月四日(月)までの通信日付印があるもの、持参の場合は四月四日(月)午後五時までに提出があったもの限り、受け付けます。

▼試験日 ▽第一次試験 五月二十九日(日)▽第二次試験 七月十二日(火)▽七月二十日(水)のうち指定する日

▼問合せ 名古屋国税局人事第二課試験係 052・951・3511(内線3450)

名古屋空港だより【3月号】

3/27～夏ダイヤ 4往復増加

名古屋空港のFDA定期便は、3月27日(日)から10月29日(土)まで夏ダイヤになります。今年は、昨年の夏ダイヤに比べて4往復増加し、1日24往復となります。ぜひご利用ください。

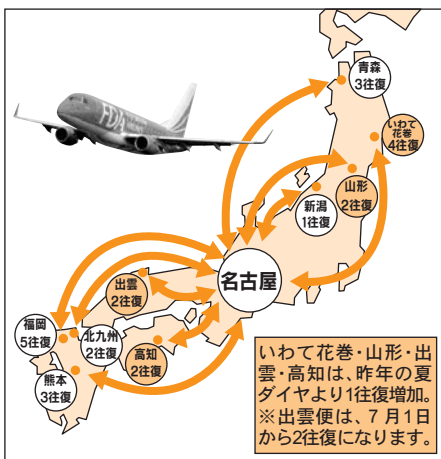

いわて花巻・山形・出雲・高知は、昨年の夏ダイヤより1往復増加。※出雲便は、7月1日から2往復になります。

★Heart-full smile ミニライブ★

『White day! LIVE』

とき: 3月11日(金)

午後1時30分～

出演: 名古屋芸術大学

「B-style」

○イベント参加は無料・会場はターミナルビル1階です。問合せ: 名古屋空港ビルディング 28・5633



自衛官採用案内

採用種目	自衛隊幹部候補生	自衛隊幹部候補生 (歯科・薬剤科)
応募資格	平成29年4月1日現在、日本国籍を有する22歳以上26歳未満の方(大学院の修士課程を修了した方(平成29年3月学位取得見込みを含む)にあっては28歳未満の方)	歯科: 平成29年4月1日現在、日本国籍を有する20歳以上30歳未満の方で、学校教育法に基づく大学において正規の歯学の課程を修めて卒業した方(平成29年3月卒業見込みの方を含む) 薬剤科: 平成29年4月1日現在、日本国籍を有する20歳以上28歳未満の方で、学校教育法に基づく大学の課程(6年制の課程に限る)を修めて卒業した方(平成29年3月卒業見込みの方を含む)大学院において、薬学修士の学位を受けた方は28歳未満の方
受付期間	3月1日(火)から5月6日(金)まで	
第1次試験期日	5月14日(土)・15日(日) 15日は飛行要員希望者のみ	5月14日(土)
採用時期	平成29年3月下旬から4月上旬	
申込み・問合せ	自衛隊愛知地方協力本部 小牧地域事務所 73・2190 自衛官募集相談員 町内在住 熊沢直紀 28・0098	

生涯学習 がんばっています!

教室に参加してより一緒に行動する時間が増えた親子。講師や他の受講生とともに楽しく英語を学んだ女性。

今回は生涯学習講座の「幼児体操教室」と「ローラ先生のやさしい英会話」に参加された方の声を紹介します。

幼児体操教室に参加して

水野千尋さん、那歩ちゃん



長女の時に参加して良かったので、今回も次女を連れ、友達と一緒に参加しました。子育て中は、日々の忙しさ

で体を動かす事を忘れがちですが、子どもと一緒にやる事が大事だと先生に教えられ、体操やボール遊び、絵合わせなどのカード遊び、ジャンプやぶら下がる練習などを、子どもと一緒に楽しくやりました。うちの子は、フラフープで遊ぶのが楽しかったみたいで、キヤーキヤー言いながら走り回っていました。同じ年齢の子がたくさん集まって何かをする、という機会もあまりないので、他の子を見て子どもにとっては刺激になるし、親としては、他の子と比べて何が弱いのが分かりました。ただ体操や運動をするだけではなく、この時期には何が出来なければいけないのかを教えるてもらいました。順番に並ぶ事、競争する事、しつけにとつて大切な事も学びました。広い体育館で思いっきり体を動かせて、子どもたちはとっても楽しそうでした。子どもと一緒に何かをするという事も増えた気がします。友達と遊ぶ事も覚え、とても充実した時間を過ごせました。ありがとうございました。

ローラさんのやさしい英会話を受講して

榎田雅江さん



この講座を受講しようと思ったきっかけは、外国の方に尋ねられた時に単語すら忘れてしまっており、身振り手振りでもしか答えられない自分がかっかりしてしまったからです。そんな時に、ローラさんのやさしい英会話講座を知りました。やさしい英会話と書いてあったので、初心者の方ばかりかと思って受講してみたら、初回にどうやらそれは私だけのようだと思いき、どうなることやらと心配しました。しかし、優しく笑顔がとても素敵なローラ先生、講座の皆さんに支えられ楽しく学ぶことができました。時には簡単なゲームをしながら英語を学んだり、英語の歌を歌ったり、スベルと共に絵を描いてくださりとても分かりやすかったです。同じ意味の英語でもニュアンスの違いでいろいろな表現方法を教えて頂きましたので、是非とも実際に話せる場面があればと思っています。次回講座までに習ったことを忘れてしまわないように復習しながら、ローラ先生に会えるのを楽しみに待っています。

トポレズキ ふれあひろばの太鼓に参加して

佐藤光琉さん

ぼくは、一年生の時から、ふれあひろばの太鼓を習っています。習ったキツカケは、お母さんにむりやり連れていかれました。でもやってみたら、けっこう楽しくて、続けました。ぼくが太鼓を習い始めた時は、四人しかいませんでした。でも年々に人数が増えてきて、にぎやかになりました。太鼓を習っている仲間達は、新しい曲を習う時や、曲を忘れた時には、みんなやさしく教えてくれます。

先生も、ぼくが曲を忘れた時には、ていねいにやさしく教えてくれます。たまに発表会があるのですが、きちんとやってまらげた時は、バカにせず、やさしく支えてくれます。

太鼓は基本、三人一組チームを組みます。なのでチームワークやコミュニケーションが必要になります。太鼓はなぜか、やっていくうちにハマります。ぼくは、太鼓を三月ぐらいにやめちゃうのでちょっと残念です。

これまで太鼓を習っていたのは、やさしい先生と、仲間達のおかげです。違う小学校の人とも仲良くなれるので、きょうみのある方は、ぜひ太鼓に入ってみてください。



このページについての問合せ
教育委員会事務局生涯学習係

スクールホットライン

もちつき会

from 豊山小学校

二月三日(水)に、もちつき会を行いました。準備から後片付けまでPTA役員やふれあい委員、六年生の保護者の皆さんの全面的な協力の下に進められ、本校では、恒例となっている行事の一つです。

もちつき会前日には、二回に分かれて、米とぎ、きなこやあんこなどの下準備を行いました。杵は大小二つを用意し、子どもたちが、自分の持ちやすい方を選べるようにしておきます。また、衛生面に配慮し、ビニール手袋やアルコール消毒などの準備も万全にします。

当日は、総勢二十九名の方に参加していただきました。タイミングの良いお湯の補充や、ころ合いよく餅米を蒸したり、蒸した餅米を素早く運んだり、つき手することを考えた手返しや、ついた餅をちょうどよい大きさに丸めるなど、参加者の手際の高さが光りました。それらの作業を見習うことで、六年生の子どもたちも、あつという間に一連の作業を進めることができるようになりまし。

また、六年生すべての児童が、餅つきと餅丸めの両方を経験できるように、回数や順番を工夫しています。きなこをまぶしたり、あん



こで包んだりしてでき上がりです。でき上がった餅は、各学年・学級に六年生が、心を込めて届けます。もちつき会場を出るときは六年生のちよつと誇らしげな表情や、届け終わったあとの満足そうな表情がなんとも言えません。

どの学級の子どもたちも、とてもおいしくいただくことができました。

餅つきの由来の一つには、人と人をつなぐというものがあるそうです。六年生の子どもたちと他学年の子どもたち、PTAふれあい委員会の皆さんを始め、参加していただいた方と学校、先生と子どもたち、今年度も多くの人をつなぐきっかけとなつたもちつき会となりました。

第百八十八話

厄祝

厄年と言われる年齢は四十二歳を中心に、各地でいろいろな行事があります。豊場では昔から、重ねの一日と言われる旧暦の二月一日、今の二月末日から三月初めくらいに行われます。

厄年の中で一人宿を務めなければなりません。宿は厄年の人たちが集まる家で、お餅や食事、お酒などの用意をしなければならぬので、家人総出の大仕事でした。

宿に決まった家は、お餅は一俵、御鏡の大きい方、小さい方に分け、前々日からもち米をかしておきます。前日は厄年の人だけで赤の手ぬぐいを首に巻き、清めた二台の臼で威勢よく餅つきをします。

ついた餅を次々にかぶせるように載せていき大きな鏡餅に仕上げゆきます。あんこ餅も作りお隣に配ります。夜は木遣師を一人迎えて前夜祭を開き、木遣の練習と翌日の打ち合わせをして終わります。

当日は朝早くから集まり、清められたりヤカーの上に板を張り、紅白の布でまいた上に三方に乗せた鏡餅を、昆布、柿ぐし、海老、橙、扇などで飾り、紅白の長い縄を作り、先頭に宿元の両親がとまり、その次に厄年の人が並びます。

神社へ練り歩く道中に見物の人に酒を



ふるまい、厄を分担してもらいます。お酒の他お菓子もふるまうこともありまし。

氏神様へ入るときは、二十五、四十一、四十二、四十三、六十一、七十七、八十八歳の順です。不浄よけの塀を三回廻り神前に鏡餅を供え、ご祈祷していただきます。

宿に帰り昼食を終えてから、係がお供えした鏡餅を神社へいただきに行き半分を持ち帰ります。細かく切り関係者に分けます。夕食は仕出し屋さん頼み、酒を酌み交わし木遣歌を歌いながら盛大に宴会をします。宴会が盛り上がったところで木遣師を道路まで送り出します。

片づけは翌日係が行いました。今は昔の物語です。(豊山町文化財研究会の郷土文集を参考にしました)

平成十二年五月号から始まった今昔物語は今話をもって終了とさせていただきます。長い間のご愛読、誠にありがとうございました。





保健センター 地域包括支援センター

～男性の簡単料理教室開催～

65歳以上の男性を対象に簡単に作れる料理教室を開催しています。

この教室では、料理をしたことのない男性に、簡単に作れる料理を紹介します。試食では、他の参加者との交流を楽しみながら料理や栄養について学びます。

バランスの良い食生活は、健康を維持するためにとっても大切なことです。その上、料理は認知症予防になると言われています。

ぜひ、この教室に参加して料理作りを学び、健康的な生活をしましょう。

参加をご希望の方は、地域包括支援センターまでご連絡ください。

▶日 時 3月25日(金)

4月以降の日程についてはお問い合わせください。

▶場 所 保健センター 2階栄養指導室

▶時 間 午前10時～午後0時30分

▶対象者 65歳以上の男性

▶持ち物 エプロン、材料費1回500円

▶申込み・問合せ 地域包括支援センター 28・0932

母子保健

内 容	と き	対 象	備 考
母子手帳交付 (妊婦健康相談)	毎週月曜日(21日を除く)、 22日(火) 午前8時30分～正午	妊婦	妊娠届出書、個人番号カードか通知カードをご持参ください。ご都合の悪い方は事前にご連絡ください。
ニューファミリー 教室	3月3日(木) 午前9時30分～午前11時30分 「妊婦さんの歯科健診と栄養相談」	妊婦	前日までに予約してください。母子手帳をご持参ください。
3か月児健診	3月22日(火) 午後0時30分～午後1時受付	平成27年11月の出生者	母子手帳と送付したアンケートをご持参ください。
3歳児健診	3月10日(木) 午後0時30分～午後1時受付	平成25年2月～平成25年4月 1日までの出生者	母子手帳と送付したアンケートをご持参ください。
こども健康相談	3月8日(火)、25日(金) 午前9時30分～午前11時	乳幼児と保護者	事前に保健センターに予約してください。
母乳相談	3月17日(木) 午前9時30分～正午	3か月児健診までの乳児と母親および断乳希望の方	事前に保健センターに予約してください。母子手帳、タオル2枚をご持参ください。
あかちゃん広場	3月16日(水) 午前10時～11時 「離乳食のお話」 場所:保健センター	生後4か月から1歳までの乳児と母親(誕生月まで参加できます)	事前に保健センターに予約してください。
ちびっこ広場	3月4日(金) 午前10時～午前11時 「子どもはどうやって発達するの?!」社会のルール～人と人との関係づくり～ 講師:臨床心理士 半澤佳誉子 場所:ひまわり児童館	0歳～就園前のお子さんと保護者の方	事前予約不要
食育ひろば	3月14日(月) 午前10時～午前11時30分	2歳児・3歳児を持つ親子 15組(先着順)	3月9日(水)までに保健センターに予約してください。お手拭きタオルをご持参ください。
2歳児すくすく健康 相談・歯科健診	3月15日(火) 2歳児 午前9時15分～午前9時30分 2歳6か月児 午前10時～午前10時15分	2歳児 平成26年2月～平成26年3月出生者 2歳6か月児 平成25年8月～平成25年9月出生者	母子手帳、タオル、歯ブラシ、コップをご持参ください。
個別接種 BCG ヒブワクチン 小児用肺炎球菌ワクチン 四種混合ワクチン 不活化ポリオワクチン 二種混合ワクチン 麻疹・風疹ワクチン 日本脳炎ワクチン 水痘(水ぼうそう)ワクチン	指定医療機関で予約してください。	BCG 生後1歳未満児 ヒブ・小児用肺炎球菌 生後2か月～4歳 四種混合・不活化ポリオ 生後3か月～7歳6か月未満児 二種混合 小学6年生 麻疹・風疹混合 期 生後12か月～24か月未満児、期 年長児 日本脳炎 (1期)3歳～7歳6か月未満児 (2期)小学4年生 平成7年4月2日～平成19年4月1日に生まれた方で未接種の20歳未満の方 水痘(水ぼうそう) 1歳～3歳未満児 (2回接種)	指定医療機関 ・杉山医院 ・N.キッズレディースクリニック ・とよ山内科クリニック ・わかばファミリークリニック ・まき小児科 ・いしぐるクリニック ・かしの木こどもクリニック および北名古屋市、清須市の指定医療機関

内容	とき	対象	備考
成人健康相談	3月23日(水) 午後1時30分～午後2時30分	住民の方	保健センターに直接お越しください。
こころの健康相談	3月18日(金) 午前10時～正午	住民の方	事前に保健センターに予約してください。
「健康の道」 ウォーキング体験	3月2日(水) 集合時間：午前9時15分 豊場史跡コース（約3.5km）	住民の方	集合場所：保健センター ※当日は運動しやすい服装・運動靴でお越しください。 ※当日は水分補給の準備をしてお越しください。

個別検診(実施場所:指定医療機関)

子宮がん検診	3月31日(木)まで	20歳以上の女性※体部検査は医師が必要と認めた方のみ	保険証・印鑑を持参して指定医療機関で検診を受けてください。 ※30～40歳の方はHPV(ヒトパピローマウイルス)検査も同時に無料で受けることができます。 【検診料】頸部1,300円 体部800円 【指定医療機関】小林産婦人科、師勝産婦人科、Nキッズレディースクリニック ※Nキッズレディースクリニックは3月12日(土)の午前10時～午前11時30分のみの実施です(予約必要)。
骨粗しょう症検診	3月31日(木)まで	30歳以上の女性	保険証・印鑑を持参して指定医療機関で検診を受けてください(予約不要)。 【検診料】400円 【指定医療機関】N.キッズレディースクリニック
個別検診	※対象年齢は平成27年4月1日現在の年齢です。70歳以上の方は検診料が無料です。 ※町障害者医療受給者、住民税非課税の方は検診料が無料です。対象の方で個別検診を受ける場合は事前に保健センターにお越しください。		

風しん予防接種	指定医療機関で予約してください。	妊娠を予定または希望している女性とその夫	【指定医療機関】杉山医院・Nキッズレディースクリニック・とよ山内科クリニック・わかばファミリークリニック及び北名古屋市、清須市の指定医療機関
---------	------------------	----------------------	--

健康ほっとサロン (老人健康相談)	3月8日(火)、23日(水) 午後2時～午後3時 3月16日(水) 午後1時30分～午後2時30分	60歳以上の方	総合福祉センターひまわりで行います。 総合福祉センターしいの木で行います。
うたごえクラブ	3月10日(木) 午前10時～午前11時	60歳以上の方	総合福祉センターさざんかで行います。問合せ 総合福祉センターさざんか 28・2088
定期高齢者 肺炎球菌予防接種	3月31日(木)まで	平成27年3月末に64歳、69歳、74歳、79歳、84歳、89歳、94歳、99歳の方 ※既に肺炎球菌ワクチンを受けたことがある方は対象外です。 ※対象者の方には平成27年4月中に予診票を送付しています。	【接種方法】指定医療機関に予約して接種してください。 ※75歳以上の方には別に助成制度があります。保健センターまでお問い合わせください。

心の健康は保っていますか？

心の健康は、人が生き生きと自分らしく生きていくための重要な要素です。

しかし、日々の暮らしの中でストレスを感じるのは当然のことです。ストレスは「生体」に生じる変化」の事で、人間にとって必要不可欠な生体反応です。ストレス自体は病気ではありません。しかし、ストレスがたまった状態が続けば、心身のバランスが崩れ、精神面だけでなく、身体面にもトラブルを生じることがあります。

過度のストレスが原因で起こる疾患には、うつ病、不安障害、アルコール依存症などがあります。これらの病気の前兆として、様々な症状が生じると言われています。

いつもとは違う状態に気付いたら、無理をせず早めの対策を心がけるようにしましょう。ストレスがたまったときの対策方法として、ゆっくりと

◎ストレスのサイン

- ・食欲がない、または食事をおいしく感じない。
- ・寝つきがよくない。
- ・イライラすることが多くなった。
- ・お酒やたばこの量が増えた。
- ・服装に無頓着になった。
- ・集中力がなく、仕事や家事がはかどらなくなった。

腹式呼吸をする、ぼんやりと窓の外をながめる、軽くストレッチをするなどがあります。普段から自分なりのストレス解消法を見つけ、ストレスと上手に付き合っていくことが大切です。

また、辛いことを一人で抱えこまないようにすることも大切です。保健センターでは臨床心理士によるこころの健康相談を月に一度行っています。お気軽にご利用ください。



結果

町民卓球大会結果

一月二十四日(日)、卓球連盟主催による第四十三回町民卓球大会が、二百十四人の参加により社会教育センターアリーナで開催されました。

- ▼卓球の部
結果は次のとおりです。
- ▼団体戦
優 勝 池山チーム(池山範晃・桜井喜久子・坪井時江・小塚有紗)
- 準優勝 鈴木チーム(鈴木義弘・塚田明夫・高木きくの)
- 第三位 杉浦チーム(杉浦正信・三浦和美・石原良子・小出翔大)
- 岡崎チーム(岡崎悟・安藤美江子・今枝鏡子・野間凜々)

おはなし会

町内2つの読書クラブによる楽しいおはなし会を開催します。対象はいつでも小学校低学年か幼児です。

▶問合せ 社会教育センター 図書室 28・5449

ゆめっ子のおはなし会	おひさまのおはなし会
▶と き 3月19日(土) 午後1時30分～	▶と き 3月10日(木) 午前10時30分～
▶ところ 社会教育センター 幼児遊戯室	▶ところ 総合福祉センター 南館ひまわり



その他

老人クラブ会員募集

老人クラブは、地域で活動する自主的な組織です。高齢者の生きがいや健康づくりを目的に、スポーツ大会の開催、地域環境の保全、救急医療情報キットの普及などの活動を行っています。

- 各活動に参加することにより、ご自身の健康増進等にもつながります。これまでの知識・経験を生かして、充実した時間を過ごしてください。お申込みは、随時受け付けています。皆様のご加入をお待ちしています。
- ▼対象者 町内に在住の六十歳以上の方
- ▼申込方法 老人クラブ連合会事務局か各地域老人クラブ会長にご連絡ください。

- 三位 四浦大亮
- 三位 小龍花愛
- ▼四・五年生の部
優 勝 中谷瑠莉
- 準優勝 田中心透
- 三位 宮澤純也
- ▼三年生以下の部
優 勝 堀場香衣
- 準優勝 中谷航清
- 三位 倉田晃里
- ▼問合せ 副連盟長 渡辺登美子
28・5864

小学生見守り活動
会員募集

老人クラブでは、下校する町内小学生の見守り活動を実施しています。見守り活動とは、事前に本活動に登録した老人クラブ会員が小学生の下校時刻に合わせ、危険箇所等に立ち、安全を見守る活動です。時間・場所の指定はないため、ご自身の予定に合わせて活動できます。登録後、活動時に使用する横断旗・ベストなどの備品をお渡しします。老人クラブ会員であれば、どなたでも参加できます。お気軽にお申し込みください。



- ▼対象者 老人クラブ会員
- ▼申込方法 老人クラブ連合会事務局か各地域老人クラブ会長にご連絡ください。
- ▼問合せ 豊山町老人クラブ連合会事務局(保険課高齢者・介護係)
28・0100

シルバー人材センター
入会説明会

シルバー人材センターの入会説明会を行います。シルバーの仕事に興味のある方は事前に電話で申し

シルバー人材センター
非常勤職員募集

四月一日(金)から勤務できる方を募集します。

- ▼業務内容 一般事務(書類作成・パソコン入力作業等)
- ▼募集人数 一名
- ▼勤務日 平日のうち週三日程度
- ▼勤務時間 午前八時三十分～午後五時十五分のうち六時間(詳細は面談時に説明します。)
- ▼賃金 時給八六〇円
- ▼雇用期間 三か月以上(契約更新あり)
- ▼提出書類 市販の履歴書(写真付き)
- ▼申込み 三月十八日(金)までに町シルバー人材センターに持参するか郵送してください。
- ▼送付先・問合せ 〒四八〇・〇二〇二 豊場字神戸一八八番地 公益社団法人豊山町シルバー人材センター
28・6322



医療の歴史

太古から頭蓋骨に穴を開ける外科手術を敢行し、いまやIPS細胞によるバイオ医療を実現した人類の、傷病死とのわたりなき闘いの歴史を描き出す。多彩な図版・写真・年表も収録。

ステイプ・パーカー著 (創元社)



異類婚姻譚

分の顔が夫とそっくりになっていくことに気付き、「夫婦」という形式への違和を軽妙洒脱に描いた表題作ほか、自由奔放な想像力で日常を異化する全四編を収録。

本谷有希子著 (講談社)



児童書

キキに出会った人びと

(小学3～4年生向け)

「魔女の宅急便」シリーズに登場する多彩な脇役たちが語る、物語の向こうの物語。それぞれの人生をいさよごる不思議と魔法のなかへ、キキの面影が浮かび上がる。「WEB福音館」連載に書き下ろしを加えて書籍化。

角野栄子作 (福音館書店)

3/31 図書室 休館のお知らせ

資料の整理のため、3月31日(木)は、図書室をお休みします。4月1日(金)からは平常どおり利用できます。

問合せ 社会教育センター 図書室 28・5449



豊山俳句クラブ

青山克己選

日々の冬の暮しの中にある

蠟梅の星屑散らすごときかな

雲行くやいつもの道の寒に入る

道化師の真顔にもどる大晦日

菜の花の八百屋に並ぶ寒の入り

沖はるか見つめる漁夫の冬帽子

豊山歌壇

水野笑子選

久しぶりに会ひし同窓の友懐かし

紅葉を愛でるゆとりのあればこそ

さり気なく思ひやるのは難しと

老々二人の吾が病みては

黄金なる公孫樹もみぢの舞ひ落つを

蝶か鳥かと晶子思ひつ

西日射す古き庵や柿すだれ

行き先をなくして荒野の月

今年こそ愚痴は言わぬと福寿草

走れ走れ寒椿散るまでに

焚火かこむ人の後を風走る

オルガンの余韻の中に年暮るる

昨日とは違ふ明るさ年明け

またひとつ色を失くして冬ざれる

狭庭辺は冬の訪れゆるやかに

秋長引きて鈍色に染む

MRJ期待と喜び初飛行

瞬時の飛翔に涙と祈り

家業なる農に励みし一世終へ

詠衿の少年の唄ひし「高校三年生」

冷ゆる朝ラジオ体操十分に

今日も元氣と答へる体

編集後記

四月から、介護予防の仕組みが変わる。市町村ごとに介護予防サービスを実施するため、より地域に根差した施策を行うことが可能になる。住み慣れた地域で自分らしい暮らしを続けることができようとするのが目的である▼本町では、訪問型サービスなどを要支援認定を受ける前から受けられるようにする。介護予防に積極的に取り組むことで、元気な高齢者が町に一層増える▼広島県庄原市で里山暮らしを広める活動をしている和田芳治さんは、高齢者のことを「光齢者」と書く。多様な経験を積み、知識も豊富な方々は、まさに町を明るく照らす灯である▼下校する小学生を交差点で見守る高齢者を見かけた方もみえるのではないかと。町の老人クラブが行っている活動である。小学生の安全を見守る取組は、地域の大きな安心につながる▼スポーツ・ボランティア・趣味などのグループといった社会参加の割合が高い地域ほど、認知症やうつ病のリスクが低い傾向がみられるそうだが、いきいきと過ごす高齢者が増えることで、本町は一層、キラリと輝くことができる。

日	月	火	水	木	金	土
2/28 ④ 済衆館病院 (北名古屋市) 0568-21-0811 ④ 後藤歯科 (北名古屋市) 0568-23-7337 母子手帳交付 納期限・口座振替日 ・介護保険料第9期分 ・後期高齢者保険料 ・普通徴収第8期分 ・国民健康保険税 ・普通徴収第9期分 ・国民年金保険料1月分 ・固定資産税・都市計画 税第4期分 ・保育料2月分 ② 可燃ごみ	29 母子手帳交付 ② 可燃ごみ	1 ① 可燃ごみ	2 ウォーキング体験 ② 不燃ごみ	3 ニューファミリー教室 ① 不燃ごみ	4 ちびっこ広場 ② 可燃ごみ	5 ① 可燃ごみ
6 ④ 杉山医院 (豊山町) 0568-28-1181 ④ 山村デンタル クリニック (北名古屋市) 0568-27-2010	7 母子手帳交付 ② 可燃ごみ	8 こども健康相談 健康ほっとサロン (ひまわり) 母子家庭自立支援・就業相談 身体障がい者等相談 ① 可燃ごみ	9 ② 資源分別収集日	10 3歳児健診 うたごえクラブ (さざんか) ① 資源分別収集日	11 ② 可燃ごみ	12 ① 可燃ごみ
13 ④ 済衆館病院 (北名古屋市) 0568-21-0811 ④ あさの歯科医院 (北名古屋市) 0568-23-0251	14 母子手帳交付 食育ひろば ② 可燃ごみ	15 すくすく健康相談・ 歯科健診 ① 可燃ごみ	16 あかちゃん広場 健康ほっとサロン (しいの木) ② 不燃ごみ	17 母乳相談 女性相談 ① 不燃ごみ	18 こころの健康相談 家庭児童相談 ② 可燃ごみ	19 ① 可燃ごみ
20 春分の日 ④ 師勝整形外科 (北名古屋市) 0568-23-4181 ④ えきまえ歯科 (北名古屋市) 0568-25-2000 紙資源分別収集日	21 振替休日 ④ びわじま整形外科 (清須市) 052-505-8778 ④ 鈴木歯科医院 (北名古屋市) 0568-23-9903 ② 可燃ごみ	22 母子手帳交付 3か月児健診 ① 可燃ごみ	23 成人健康相談 健康ほっとサロン (ひまわり) ② 資源分別収集日	24 障がい者就業相談 ① 資源分別収集日	25 こども健康相談 ② 可燃ごみ	26 ① 可燃ごみ
27 ④ 済衆館病院 (北名古屋市) 0568-21-0811 ④ あおばファミリー歯科 こども歯科 (北名古屋市) 0568-54-2203	28 母子手帳交付 ② 可燃ごみ	29 ① 可燃ごみ	30 ② 不燃ごみ	31 納期限・口座振替日 ・介護保険料第10期分 ・国民健康保険税 ・普通徴収第10期分 ・国民年金保険料2月分 ・保育料3月分 ① 不燃ごみ	4/1 ② 可燃ごみ	2 ① 可燃ごみ

※ごみ収集「①可燃ごみ」は第1地区可燃ごみ収集日の意味です。以下同じです。 ※リサイクルステーション開設日時:毎週金・土・日曜日、午前8時30分～午後5時
 ※ ④ 印:休日救急外科病棟の診療時間:午前10時～正午 午後1時～午後5時(年末年始も診療)、④ 印:休日歯科診療の受付時間:午前9時30分～午前11時30分(年末年始も診療)

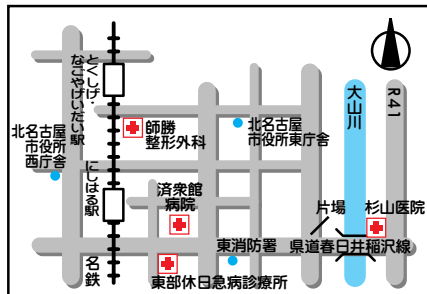
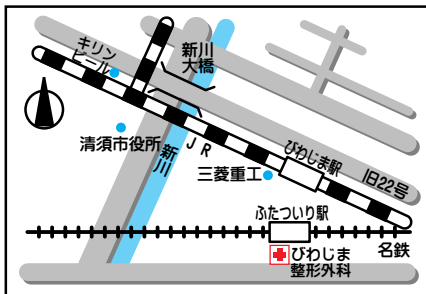

東部休日急病診療所(診療科目・内科・小児科)
 北名古屋市九之坪白山39 ☎ 0568-23-0122
 救急医療情報センター ☎ 0568-81-1133
 東消防署 ☎ 0568-22-2511
 西枇杷島警察署 ☎ 052-501-0110
 町への問合せ先
 TEL 0568-28-0001(代表)
 0568-28-2870
 FAX (会計課、住民課、保険課、税務課、福祉課)
 0568-29-3151
 (建設課、地域振興課)
 0568-29-1177
 (総務課、防災安全課、教育委員会事務局)
 0568-29-3152
 (議会事務局)

町の人口(2月1日現在)総人口:15,355人(-5人)・男性:7,889人(-6人)・女性:7,466人(+1人)・世帯数:6,290戸(-5戸)